

# Ilsbo Krattknuser

Tåler tøffe tak!

**ilsbo**  
ILSBO TOOLS AB

[www.ilsbotools.se](http://www.ilsbotools.se) 

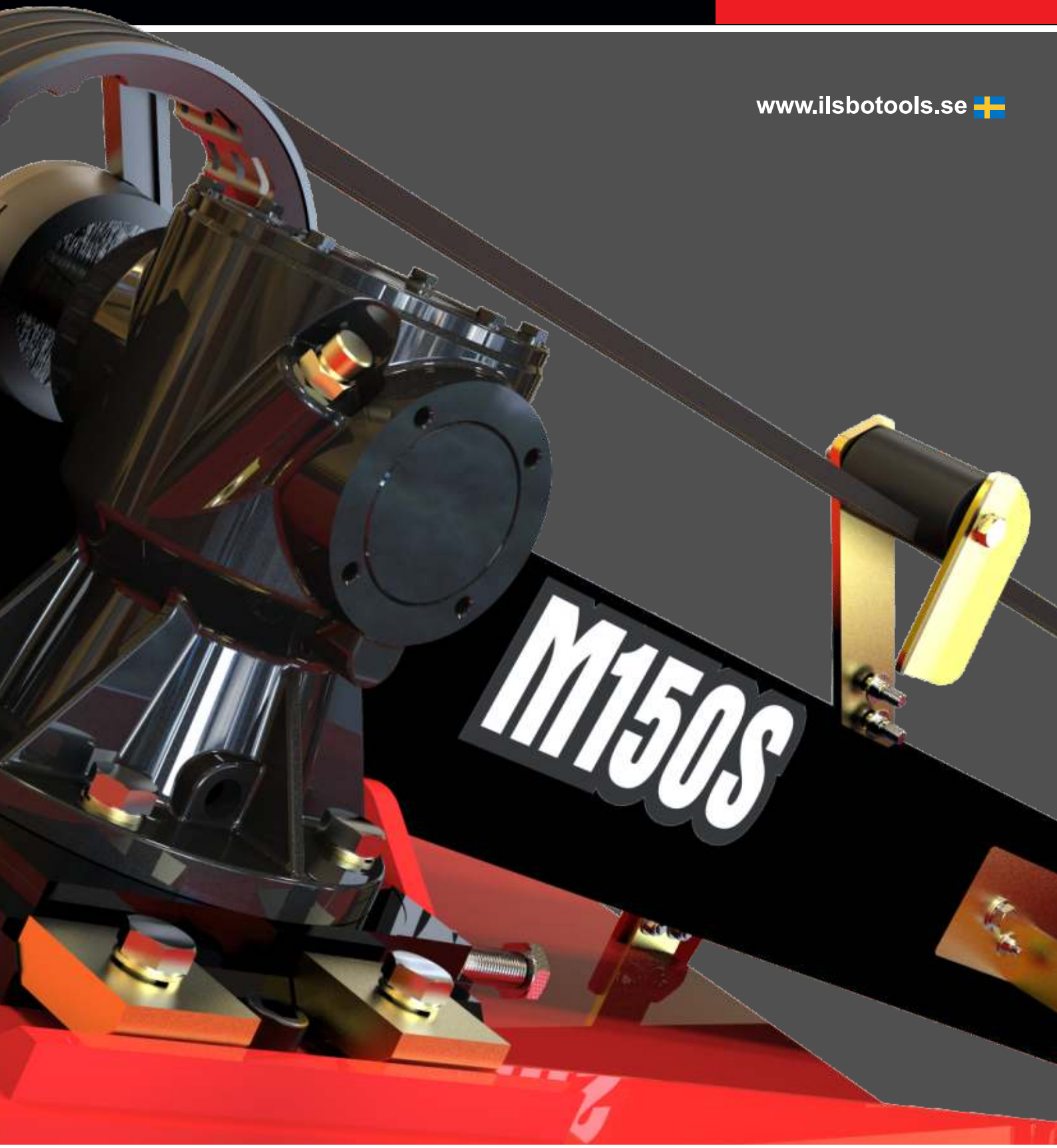

For trepunktsløft og kranarmer



# Made in sweden

Ilsbo krattknuser er et egenutviklet produkt som i dag leveres til et forhandlernet i Sverige og våre øvrige nordiske naboland. Veien fra idé til ferdig produkt er resultatet av mange års hardt arbeid og en stor porsjon tålmodighet. Enkelhet, driftsikkerhet og økonomi er tre store faktorer som former utseendet på våre produkter. Bedriften Ilsbo Tools ble grunnlagt i 1985 og har sitt hovedsete i Hälsingland, nærmere bestemt i Ilsbo, 2 mil nordvest for Hudiksvall. Vi tror på filosofien “alt under ett tak” og har derfor produksjon, produktutvikling og administrasjon i vårt lokale på Ilsbo.



Ilsbo krattknuser er beregnet på å holde grøftkanter, veiskuldre og gamle åkermarker fri for busker og kratt. Kjetting har vist seg å være det mest økonomiske alternativet ved rydding av busker i steinete og vanskelig miljø. Kjettingen er overlegen når det gjelder å hemme gjenveksten, ettersom den splitter stubbene slik at de tørker ut.

**Over 25 år på markedet**

# VEDLIKEHOLD AV SKOGSBILVEIER

## En langsiktig investering

For skogeieren kan klimaforandringer og lite vedlikehold forårsake store problemer med framkommeligheten på skogsbilveiene. Et kontinuerlig vedlikehold av veien er en økonomisk investering for framtida og minimerer risikoen for driftsstans med dyre reparasjonsarbeider som resultat. Iblant kreves det eksperthjelp, men en del vedlikeholdsarbeide kan man utføre selv.



**FØR**



**ETTER**

En av de viktigste vedlikeholdpunktene er rydding av busker og kratt m.m. Vegetasjonen binder vann til veien og i grøftene kan veksten skape problemer med dreneringen. Jo mer vann som bindes i veien, desto større blir problemene ved f.eks. tølløsning. Skygge fra vekster hindrer sol/vind fra å tørke opp veien og tett vegetasjon i veien øker risikoen for ulykker.

Ilsbo Tools AB har i over 25 år produsert produkter for å rydde busk og kratt i veikanter og grøfter. Ettersom det er et tøfft miljø for maskiner å arbeide i har bedriften utviklet en egen krattknuser med kjetting som kutteverktøy. Den roterende kjettingen tåler steiner og andre jordfaste hinder mye bedre enn mange andre typer av kutteverktøy. Med kjetting vil til og med stubben splintres så den tørker lettere ut og minsker etterveksten.

Det er ingen tilfeldighet at så mange skogeiere har valgt å investere i en Ilsbo krattknuser ettersom det er et av de mest økonomiske alternativene for rydding i steinete og tøffe miljøer. I vårt produktsortiment finner du mange ulike modeller for montering på traktor og kranarmer/kantklippere.

Velg den som passer best og betal for det du trenger!

**Splitter stubbene**



# Ilsbo sideforskyvning

## Ilsbo S120S/S120P

Et tilbehør som monteres mellom traktoren og Ilsbo krattknuser. Den forskyver krattknuseren trinnløst 120 cm. For å forenkle ryddearbeidet på f.eks. smale skogsveier, kan knuseren dras inn 60 cm nærmere traktoren, og for å øke arbeidsområdet, skyves 60 cm ut fra traktoren. En annen fordel er at redskapet synes bedre ved montering på en større traktor.

## S120-serien - ett universalredskap

Sideforskyvningen har et trepunktsfeste på begge kortsidene som gjør at den også kan kobles sammen med andre redskaper. Kunder som s.eks. har koblet snøfresere og gjødselomrørere på forskyvningen har vært meget godt fornøyde med det fleksible resultatet.



Tekniske data, se siste side

## Ilsbo B150/B164 Combi og Pro Combi

Monteres bak eller foran på traktorens trepunktsløft. Velegnet for bl.a. gjengrodde åkermarker, landrydding, skiløyper m.m. En stor fordel med B150 er at en bruker samme maskin for vanlig trepunktsmontering, ryggning og frontmontert kjøring. Ved å bruke en flyttbar skvett skjerm kan krattknuseren kjøres i begge retninger.

Knuseren har intern remdrift, noe som betyr økt levetid på de aktive komponentene. Anbefalt omdreiningstall på kraftuttaket (PTO) 540 – 1000 rpm.

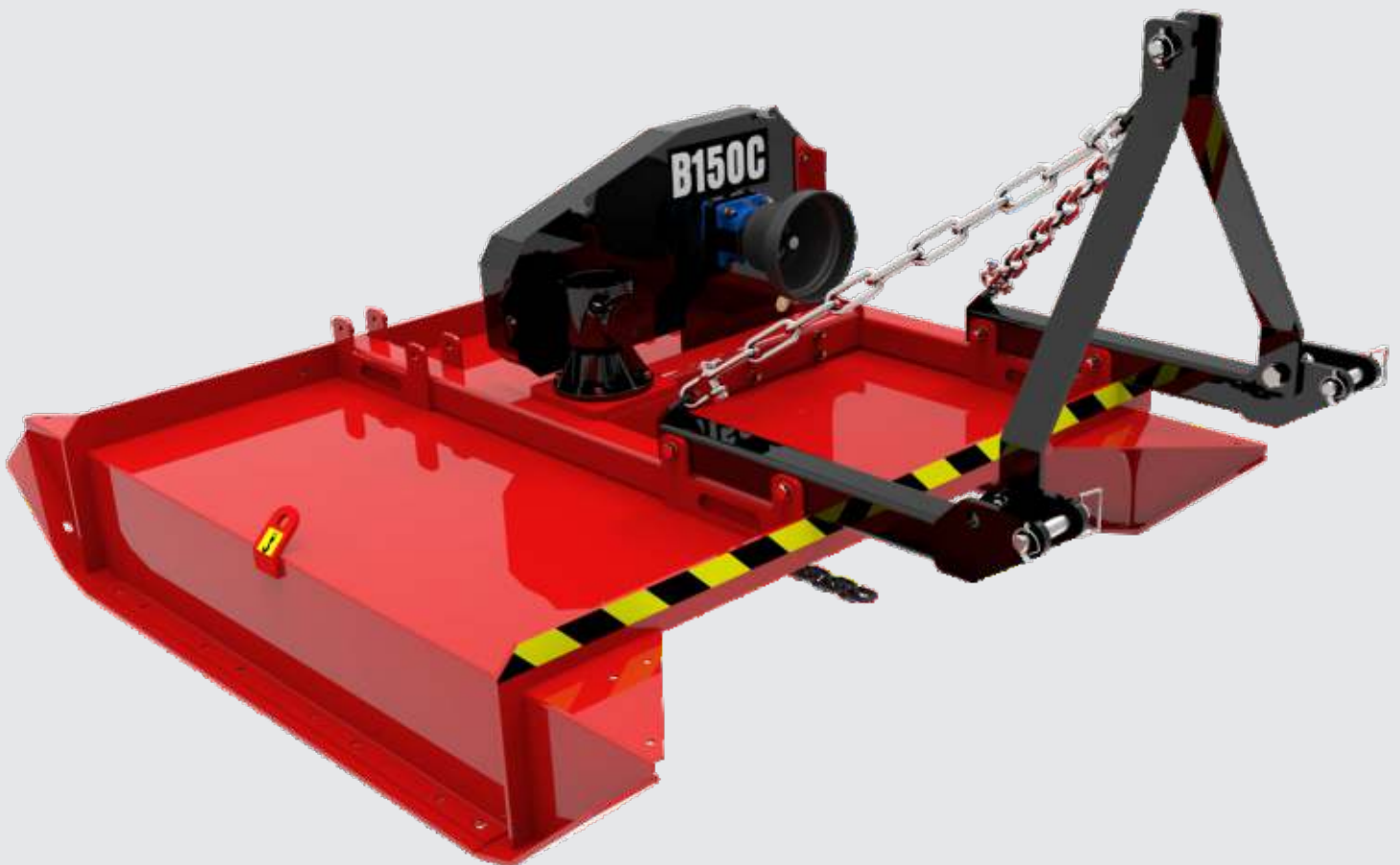

Tekniske data, se siste side

**10 eller 13 mm kjetting**

# Ilsbo Krattknuser

## Ilsbo M120/M150/M164

### Standard, Pro, Combi och Pro Combi

De PTO-drevne modellene kan man få i fire forskjellige versjoner: Standard, Pro, Combi og Pro Combi. Pro-modellene er produsert for å tåle en større slitasje og Combi-modellene for valg av vanlig trepunktsmontering, rygging eller frontmontert kjøring.

Monteres på traktorens trepunktsløft. Hydraulikkslangen monteres i traktorens uttak.

Knuseren har intern remdrift, noe som betyr økt levetid på de aktive komponentene.

Anbefalt omdreiningstall på kraftuttaket (PTO) 540 – 1000 rpm.

Kan vinkles fra -35 grader til +90 grader

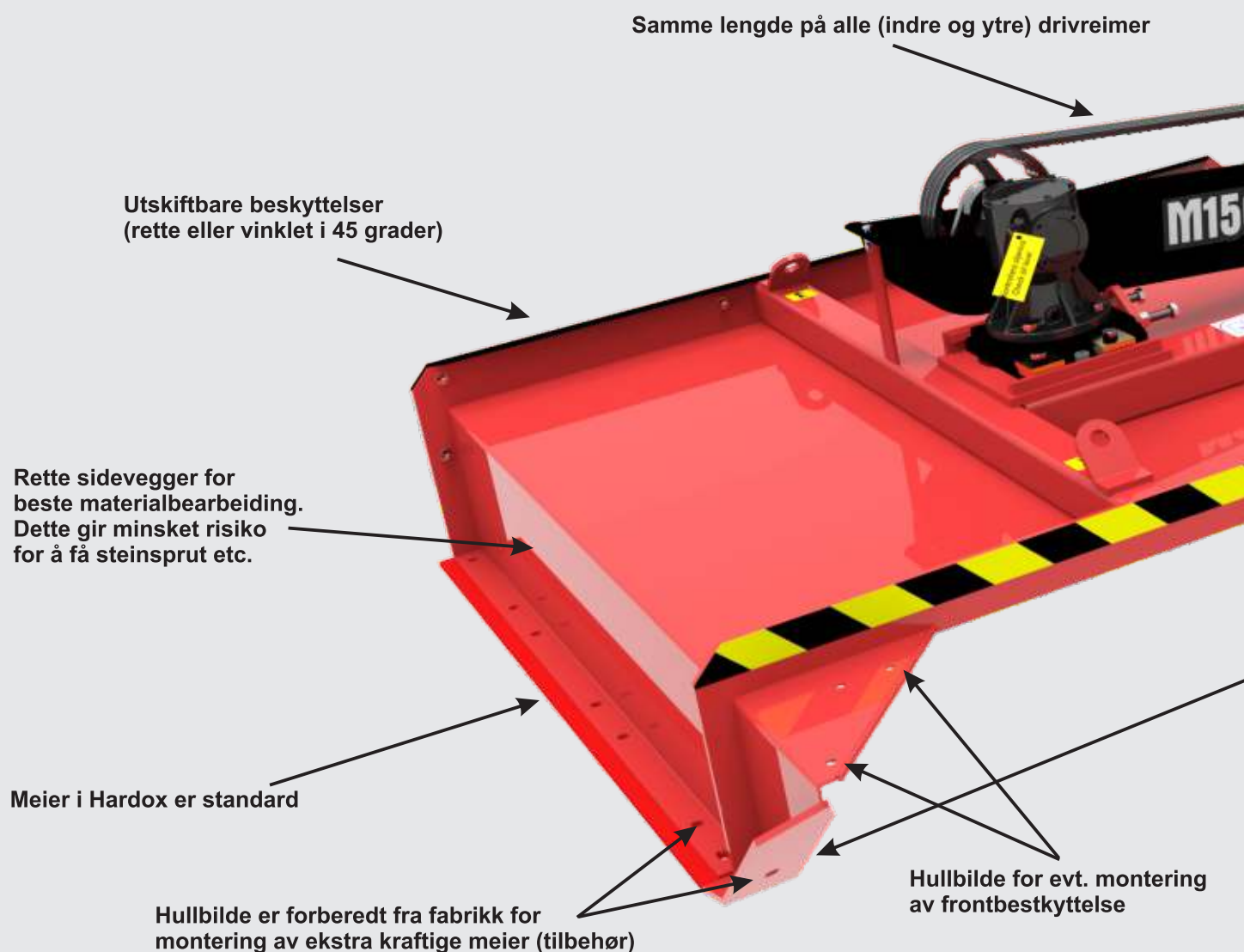

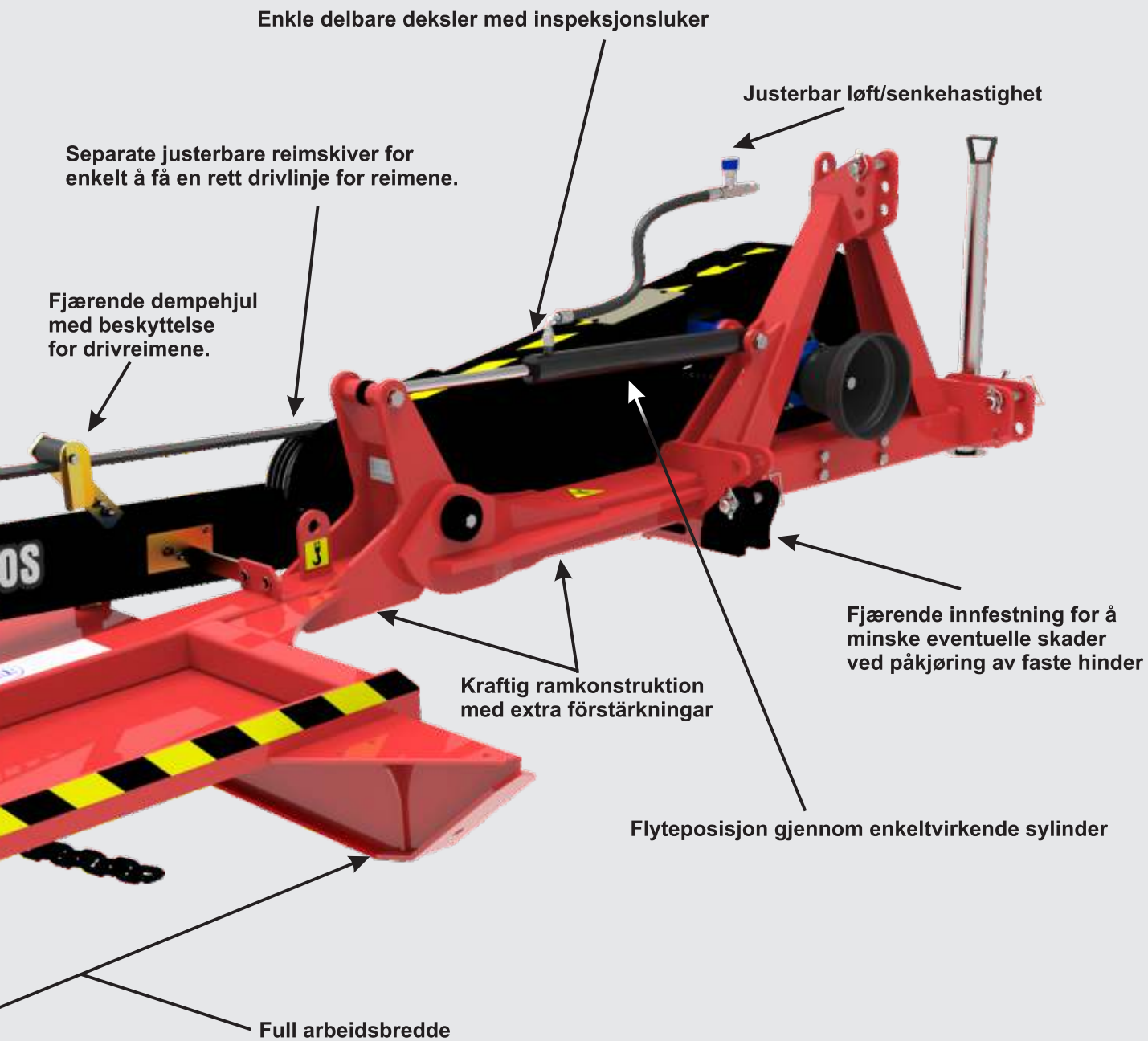

Tekniske data, se siste side



# Tillbehør +



## SIDEFORKYVNING S120 Pro og Standard

Et tilbehør som monteres mellom traktor og krattknuser. Forskyver krattknuseren trinnløst 120 cm. For å lette arbeidet for eksempel på smale skogsveier, kan krattknuseren dras inn 60 cm inn mot senter av traktoren. I tillegg øker arbeidsområdet ved å forskyve den 60 cm lenger ut fra senter av traktor. Andre fordeler er at føreren får bedre oversikt over krattknuseren. Er også en fordel ved transport da en kan kjøre krattknuseren inn bak traktoren. Obs! S120P er i motsetning til S120S utrustet med doble sylindre og ekstra forsterkninger. Leveres fabrikkmontert inklusive 2m PTO-aksel med frihjul, støttebein og hydraulikkslanger.

Sideforskyvning S120S	S120S
-----------------------	-------

Sideforskyvning S120P	S120P
-----------------------	-------

Kjøper du gjennom helevarer



## MONTERINGSSATS for krattknuser B150/B164-serien

For å montere en sideforskyvning S120 på B150/B164-modellene kreves en spesiell innfestning. Obs! må bestilles separat. Innfestningen gjør at avstanden mellom traktor og krattknuser blir mindre og lengden på PTO aksling må derfor sjekkes og tilpasses. Monteringssatsen leveres komplett inklusive beslag.

Innfestning B150	600 200
------------------	---------

Innfestning B164	600 250
------------------	---------

Kjøper du gjennom helevarer

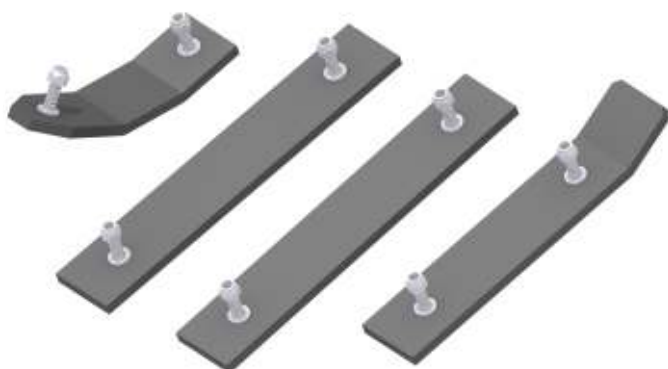

## UTBYTTBARE slitemeier

De seksjonsvis utbyttbare meiene er laget i ekstra kraftig Hardox (16x100mm) og leveres i komplett pakke inklusive beslag. Går å ettermontere på alle IIsbo krattknusere og seksjonene kan kjøpes enkeltvis gjennom deler og ettermarked.

M120-serien	810 170
-------------	---------

M150-serien	810 165
-------------	---------

M164-serien	810 160
-------------	---------

B150-serien	810 190
-------------	---------

B164-serien	810 195
-------------	---------

Kjøper du gjennom helevarer



# Tillbehør +



## KJETTINGLOKK, Pro-model

Et kraftigere lokk er tatt fram for deg som kjører mye. Helt skjulte sveiser for lengre livslengde. Passer til alle IIsbo krattknusere.

Kjettinglokk Pro 502 021P

*Kjøper du gjennom deler og ettermarked*



## KNIVSATS for lettere, steinfri vegetasjon

For klipping av lettere vegetasjon i steinfrie miljøer kan kjetting enkelt erstattes med en knivbjelke. Med tanke på sikkerheten inngår en frontbeskyttelse i knivsatsen som alltid skal monteres på maskinen før bruk. Levereres i komplett pakke inklusive beslag.

Knivsats komplett M120-serien 312 434

Knivsats komplett M150-serien 312 430

Knivsats komplett M164-serien 312 438

Knivsats komplett B150-serien B312 430

Knivsats komplett B164-serien B312 438

*Kjøper du gjennom helevarer*



## SLAGKJETTING, 10 og 25 meter

For deg som forbruker mye kjetting finnes slagkjetting i 10 eller 25 meters lengde for å kappes. Det er mer økonomisk å magasinere ekstra lenker inne i kjettinghuset. Alle IIsbo krattknusere er forberedt for magasinering av ekstra lenker.

Kjetting 10 mm 10 M 3 101 001 010

Kjetting 10 mm 25 M 3 101 001 025

Kjetting 13 mm 10 M 3 101 001 310

Kjetting 13 mm 25 M 3 101 001 325

*Kjøper du gjennom deler og ettermarked*

# Tillbehør +



## VINKLET beskyttelse bak

Den vinklede beskyttelsen gjør det lettere for maskinen å ta sig over faste lave hindre i marken. Obs! Som standard har vi lodrette beskyttelsesplater og sider i maskinen for best mulig bearbeiding av materialet og minimert risiko for sprut. Passer til alle IIsbo krattknusere (unntatt B150/B164). Levereres i komplett pakke inklusive beslag.

Beskyttelse 45° M120-serien	410 154
Beskyttelse 45° M150-serien	410 155
Beskyttelse 45° M164-serien	410 156

*Kjøper du gjennom heleverer*



## BESKYTTELSE, foran

Monteres foran på maskinen for å minske risikoen for sprut. Levereres i komplett pakke inklusive beslag. Passer til alle IIsbo krattknusere.

Beskyttelse foran M120-serien	412 435
Beskyttelse foran M150-serien	412 431
Beskyttelse foran M164-serien	412 432
Beskyttelse foran B150-serien	B412 431
Beskyttelse foran B164-serien	B412 432

*Kjøper du gjennom heleverer*



## PTO-AKSLINGER for frontmontering

PTO-aksling (med frihjulsnav) følger alltid med ved kjøp av en mekanisk drevet IIsbo krattknuser eller sideforskyvning. Ved frontmontering må PTO-akslingene med motsatt rotasjonsretning anvendes. Obs! Må bestilles separat.

K-aksling m. frihjul framaksel	312 220
K-aksling m. frihjul 2 m framaksel	312 320

*Kjøper du gjennom heleverer*



## HYDRAULISK TOPPSTAG

Forenkler innstillingen av krattknuseren sin arbeidsposisjon

Hydraulisk toppstap slaglengde 430-625 mm Kat 2/Fanghake kat 2	396 161
Hydraulisk toppstap slaglengde 530-825 mm Kat 2/Fanghake kat 2	396 201
Hydraulisk toppstap slaglengde 630-1025 mm Kat 3/Fanghake kat 2	396 271

*Kjøper du gjennom heleverer*

# Tekniske data

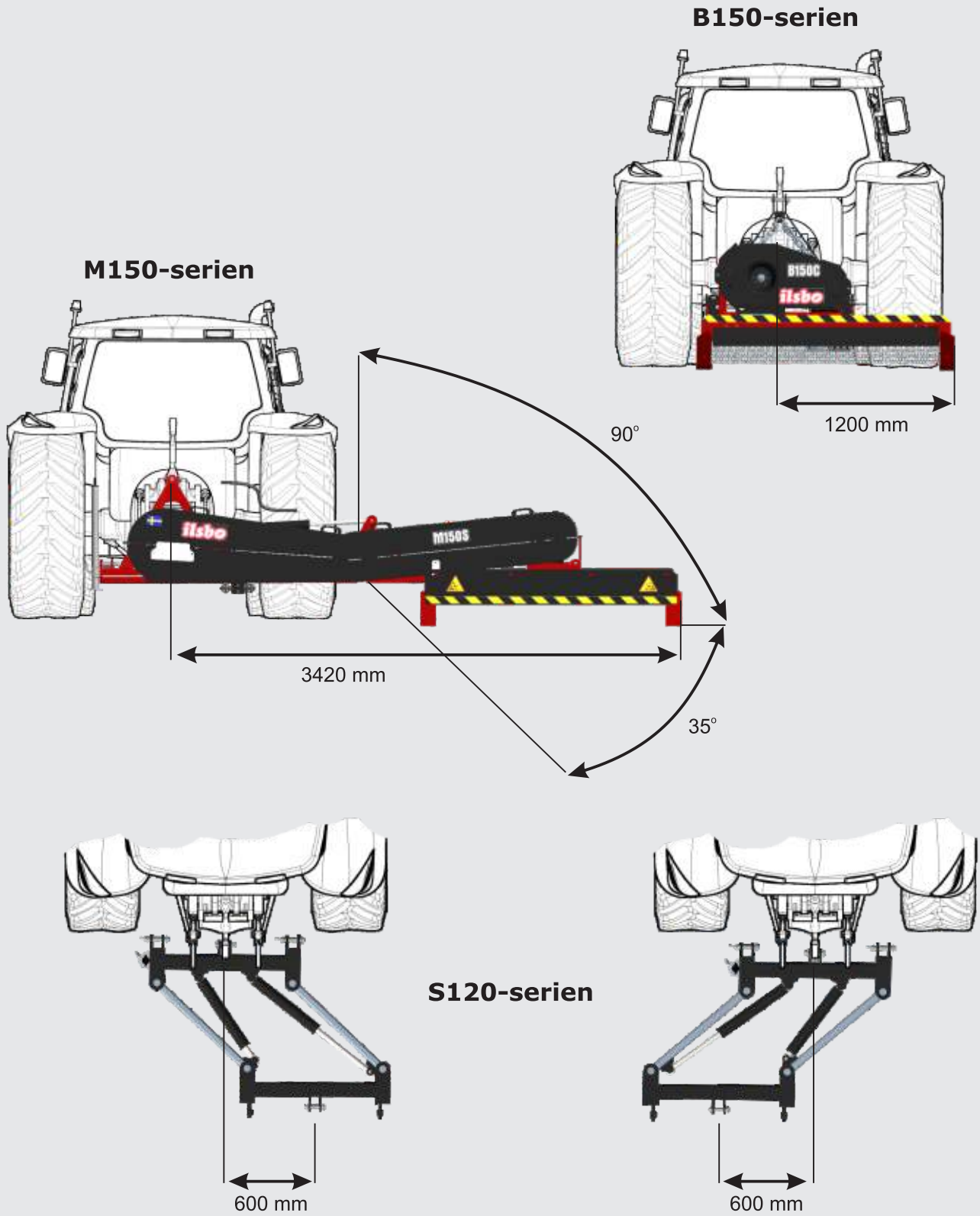



# Ilsbo Krattknuser

## Tåler tøffe tak!

**ilsbo**  
ILSBO TOOLS AB



Pro-modellene kommer fra fabrikk med ekstra sliateplater under rotorhodet og utskiftbare seksjoner av slitemeier i ekstra sterk Hardox (16X100mm).



**Ilsbo B150/B164  
Combi och Pro Combi**



**Ilsbo S120S/S120P**



**Ilsbo M120/M150  
Standard, Pro, Combi och Pro Combi**



**Ilsbo M164  
Standard, Pro, Combi och Pro Combi**

TEKNISKE DATA								
PTO Modeller	Effektbehov	PTO rpm	Vekt	Kuttebredde	Kjøreretning	Kutteenhet kjetting	Art.nr	Tilbehør
B150 Combi	från ca:35kW	540-1000	ca:400 kg	1500 mm	F* - R* - V*	10 eller 13 mm	B150C	S120S
B150 Pro Combi	från ca:35kW	540-1000	ca:500 kg	1500 mm	F* - R* - V*	10 eller 13 mm	B150PC	S120S
B164 Combi	från ca:40kW	540-1000	ca:475 kg	1640 mm	F* - R* - V*	10 eller 13 mm	B164C	S120S
B164 Pro Combi	från ca:40kW	540-1000	ca:575 kg	1640 mm	F* - R* - V*	10 eller 13 mm	B164PC	S120S
M120 Standard	från ca:35kW	540-1000	ca:560 kg	1200 mm	V*	10 eller 13 mm	M120S	S120S
M120 Pro	från ca:35kW	540-1000	ca:660 kg	1200 mm	V*	10 eller 13 mm	M120P	S120S
M120 Combi	från ca:35kW	540-1000	ca:560 kg	1200 mm	F* - R* - V*	10 eller 13 mm	M120C	S120P
M120 Pro Combi	från ca:35kW	540-1000	ca:660 kg	1200 mm	F* - R* - V*	10 eller 13 mm	M120PC	S120P
M150 Standard	från ca:40kW	540-1000	ca:600 kg	1500 mm	V*	10 eller 13 mm	M150S	S120S
M150 Pro	från ca:40kW	540-1000	ca:700 kg	1500 mm	V*	10 eller 13 mm	M150P	S120P
M150 Combi	från ca:40kW	540-1000	ca:600 kg	1500 mm	F* - R* - V*	10 eller 13 mm	M150C	S120P
M150 Pro Combi	från ca:40kW	540-1000	ca:700 kg	1500 mm	F* - R* - V*	10 eller 13 mm	M150PC	S120P
M164 Standard	från ca:40kW	540-1000	ca:800 kg	1640 mm	V*	10 eller 13 mm	M164S	S120P
M164 Pro	från ca:40kW	540-1000	ca:900 kg	1640 mm	V*	10 eller 13 mm	M164P	S120P
M164 Combi	från ca:40kW	540-1000	ca:800 kg	1640 mm	F* - R* - V*	10 eller 13 mm	M164C	S120P
M164 Pro Combi	från ca:40kW	540-1000	ca:900 kg	1640 mm	F* - R* - V*	10 eller 13 mm	M164PC	S120P
Sidoforskyvning S120S	Tilbehør	540-1000	ca:210 kg		F* - R* - V*		S120S	
Sidoforskyvning S120P	Tilbehør	540-1000	ca:240 kg		F* - R* - V*		S120P	

\* F = Frontmontert R = Rygging V = Vanlig trepunktsmontering  
 Pro = Utstyrt med ekstra kraftige slitemeier i Hardox (16x100 mm) som er skrudd fast og ekstra sliateplater under hele rotorhodet

Produsent

Ilsbo Tools AB  
Västjärns Industriområde  
SE-820 71 Ilsbo, Sweden  
Tel +46 (0)650 74 21 86

Importør

**EIK**  
**SENTERET**

Eikmaskin A/S  
Jogstadveien 25, 2007 Kjeller  
Telefon 64837300 - Fax 64837301  
www.eiksenderet.no

www.ilsbotools.se